

Mechanische Kipphilfe

Merkmale und Nutzen

- Die manuellen PRESTO Kippvorrichtungen sind für spezielle, fahrbare Sammelbehälter ausgelegt. Die Zuladung des Behälters beträgt ca. 30 - 40 kg.
- Kennzeichnend sind einfachste Handhabung und sofortige Einsatzbereitschaft bei fundamentfreier Aufstellung und ohne Strombedarf.

 Container Pressen | Schneckenverdichter | Ballenpressen | Umlade- und Verschiebeanlagen | Hub-Kippvorrichtungen
Compactors | Auger Compactors | Balers | Transfer and Shifting Stations | Bin Lifters



Garantiert leistungsstark

Die robuste, verwindungsfreie Schwingkonstruktion gewährleistet die Langlebigkeit und Zuverlässigkeit.

Zuverlässigen Betrieb sichern die hochverschleißfesten Lager in den Drehpunkten.

Hochwertige Bauteile garantieren Funktionsicherheit sowie den wartungs- und geräuscharmen Einsatz.

Die Verwendung blei- und chromatfreier Lacke ist selbstverständlich, die Bestimmung eines Farbtons Ihrer Wahl ist möglich.

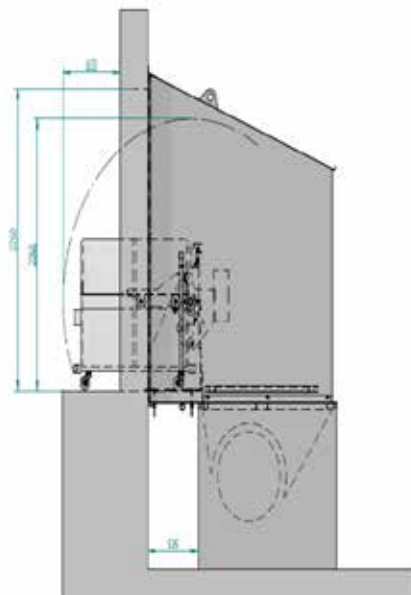

		ebenerdig	Rampe
Breite (B)	mm	2060	1740
Höhe (H)	mm	3100	2150
Rampenhöhe	mm	0 - 300	1000 - 1500

Technische Änderungen vorbehalten