

Megapress

Abrollcontainer

Container Pressen | Schneckenverdichter | Ballenpressen | Umlade- und Verschiebeanlagen | Hub-Kippvorrichtungen
Compactors | Auger Compactors | Balers | Transfer and Shifting Stations | Bin Lifters



Megapress

Abrollcontainer

Vielseitig und effektiv

Der PRESTO Megapress ist überall dort einsetzbar, wo große Mengen an Recyclingstoffen wie Kartonage, Holz, Möbel, Schaumstoffe und andere Typen von trockenem oder auch sperrigem Müll anfallen.

Eine fest mit dem Behälter verbundene Presseeinrichtung verdichtet das Material effektiv.

Einfach und sicher

Zuverlässige Funktion und Bedienerfreundlichkeit sind die Merkmale des PRESTO Megapress. Nicht nur in der Anwendung, sondern auch bei der Integration ins Arbeitsumfeld.

Der Einsatz des Megapress erfordert keine besonderen baulichen Maßnahmen. Für die Inbetriebnahme ist lediglich der Anschluss über eine elektrische Zuleitung notwendig.



Sorgenfrei entsorgen

Die Wiederverwertung von Wertstoffen bzw. die Entsorgung von Altstoffen stellt eine wesentliche Aufgabe im Geschäftsbetrieb vieler Unternehmen und kommunaler Betriebe dar.

Unsere weitreichenden Erfahrungen im Bereich der Umwelttechnik und modernste Entwicklungs- und Herstellungsverfahren ermöglichen uns die Fertigung von Produkten, die unseren Kunden als funktionales Bindeglied im Kreislauf von Wertstoffverdichtung und -entsorgung dienen.

Kundenindividuell einsetzbar

Die mobilen PRESTO Megapress Abfallpressen sind für eine Vielfalt an trockenen, sperrigen Materialien einsetzbar.

Die umfangreiche Grundausstattung und verfügbare Zubehörauswahl macht es möglich, kundenspezifischen Anforderungen gerecht zu werden.

Sprechen Sie uns an!

Merkmale und Nutzen

-  niedrige (1.120 mm) und große Einfüllöffnung für leichtes, bedienerfreundliches Befüllen

 Pendeldach für eine problemlose, schnelle Entleerung

 massives, robustes Design mit hoher Presskraft (50 to)

 einfacher Verdichtungsprozess von sperrigem, voluminösem Material
-  PRES-TO-GO Steuerung > Zugriff und Verwaltung via PRES-TO-web / App

 große, zweiflügelige Servicetüren für einfache Wartung

 Antriebs- und Lagerelemente außenliegend angeordnet (kommen nicht mit Abfall in Berührung)

 spantenfreie Bauweise für großflächige Werbemöglichkeit

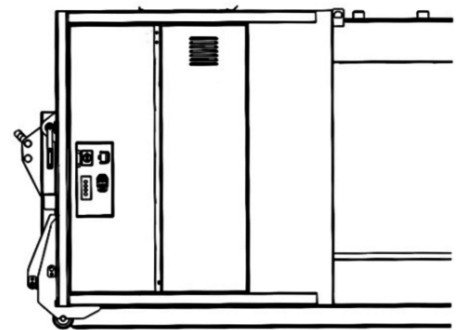
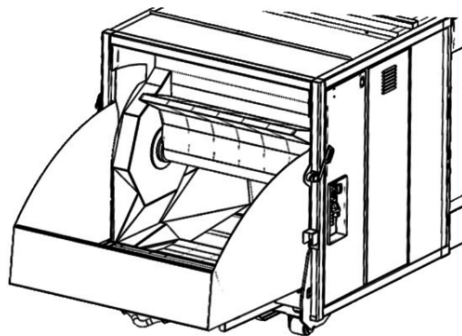
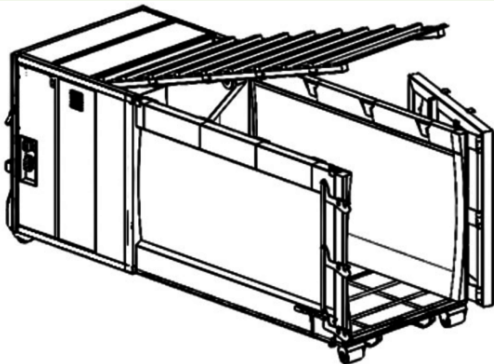

Garantiert leistungsstark

Die verschleißfeste Presskammer und das widerstandsfähige Pressschild mit 50 to Presskraft verdichten selbst stärkste Materialien effektiv und sicher.

Ein weiterer Vorteil sind die stabilen Eckprofile und der robuste Behälterkorpus.

Da er einfach zu handhaben ist und keine spezifische Basis benötigt, ist der PRESTO Megapress jederzeit und überall auf festem Untergrund einsatzfähig.

Die Verwendung blei- und chromatfreier Lacke ist selbstverständlich, die Bestimmung eines Farbtons Ihrer Wahl ist möglich.

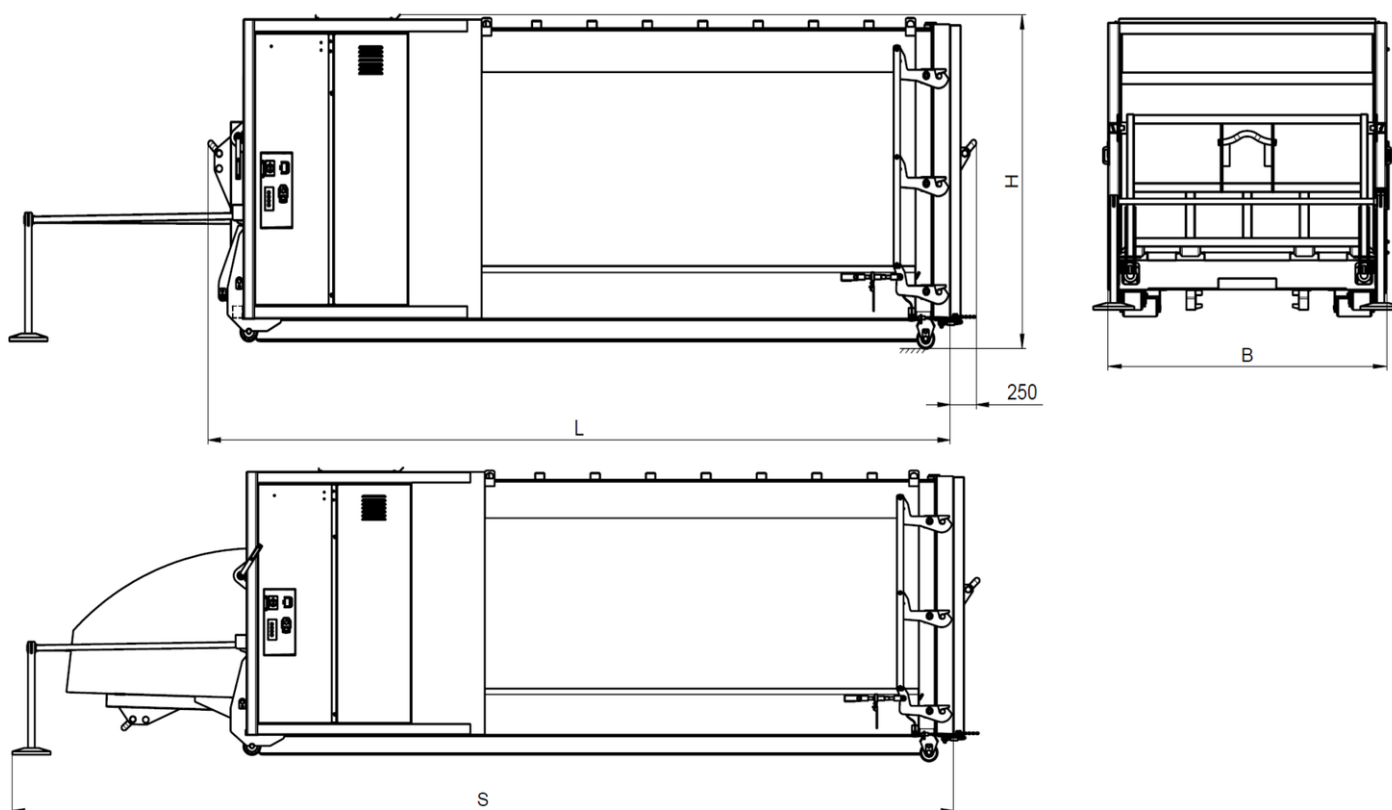

		Megapress MP 26	Megapress MP 28
Inhalt	m ³	26	28
Länge (L)	mm	6615	6975
Breite (B)	mm	2440	2440
Höhe (H)	mm	2650	2650
Platzbedarf (S) l x b x h	mm	8390 x 2675 x 2650	8750 x 2675 x 2650
Einfüllhöhe	mm	1120	1120
Einfüllöffnung	mm	2030 x 1825	2030 x 1825
Einfüllvolumen, max.	m ³	2,5 - 4,0	2,5 - 4,0
Verriegelungsmaß	mm	3640	3765
Presskraft	kN	500	500
Taktzeit	s	60	60
Maschinengewicht	kg	6400	6600
Motorleistung	kW	5,5	5,5
Elektroanschluss		3 L / N / PE; 400 V, 50 Hz	

Technische Änderungen vorbehalten; die Angaben sind gerundet und können je nach Ausstattungsversion abweichen